

## PRESCRICIONS COMÚNS



## PRESCRICIÓN COMÚNS

### Artigo 1.-

A Federación Galega de Automobilismo (F.G. de A.) establece para o ano 2023 os seguintes Campionatos e Copas de Galicia.

- Campionato de Galicia de Rallyes sobre asfalto
- Campionato de Galicia de Rallyes de Vehículos Históricos
- Campionato de Galicia de RallyMix (Clase A e Clase B)
- Campionato de Galicia de Montaña de Carrozados
- Campionato de Galicia de Montaña de Non Carrozados.
- Campionato de Galicia de Autocross-Rallycross.
- Campionato de Galicia de Karting.
- Campionato de Galicia de Sláalom.
- Campionato de Galicia de Todoterreo.

1.1.- A Federación Galega de Automobilismo resérvase en exclusiva o dereito de ligar o nome dunha Empresa ou Organización comercial a un Campionato, Copa ou Trofeo de Galicia.

1.2.- As Copas que dos citados Campionatos se derivan serán:

- Copa de Galicia de Rallyes sobre asfalto para pilotos.
- Copa de Galicia de Rallyes sobre asfalto para copilotos.
- Copa de Galicia de Rallyes de Vehículos Históricos para pilotos.
- Copa de Galicia de Rallyes de Vehículos Históricos para copilotos.
- Copa de Galicia de Rallyes para a Agrupación 1, 2, 3, 4, 5, 6 e 7.
- Copa de Galicia de Rallyes para Escuderías .
- Copa de Galicia de Rallyes para marcas de pneumáticos.
- Copa de Galicia de RallyMix para Pilotos.
- Copa de Galicia de RallyMix para Copilotos.
- Copa de Galicia de RallyMix para Agrupación 1, 2, 3, 4, 5, e 6.
- Copa de Galicia de RallyMix para Escuderías.
- Copa de Galicia de RallyMix para Marcas.
- Campionato de Galicia de Montaña de Carrozados para pilotos
- Campionato de Galicia de Montaña de Non Carrozados para pilotos.
- Copa de Galicia de Montaña Clases 1, 2, 3, 4, 5A, 5B, 5C, 6, 7, 8, 9, 10.
- Campionato de Galicia de Autocross Clase I (-1600 c.c.) de estrita serie.
- Campionato de Galicia de Autocross Clase II (de -1600 c.c. e de +1600 c.c.).
- Campionato de Galicia de Autocross Clase III (CARCROSS).
- Campionato de Galicia de Autocross Clase IV (GRUPO P).
- Campionato de Galicia de Autocross Clase V (JUNIOR CARCROSS)
- Campionato de Galicia de Autocross Clase VI (Super Buggy-Buggy 1600cc)
- Campionato de Galicia de Autocross Clase VII (Tracción Traseira)
- Copa de Galicia de Autocross-Rallycross para Escuderías.
- Copa de Galicia de Karting de KZ2.
- Copa de Galicia de Karting de KZ.
- Copa de Galicia de Karting de SENIOR.
- Copa de Galicia de Karting de JUNIOR.
- Copa de Galicia de Karting de MINI NOVEL.
- Copa de Galicia de Karting de MIN.
- Copa de Galicia de Karting de ROOKIE.
- Copa de Galicia de Karting para Escuderías.
- Copa de Galicia de Sláalom.
- Copa de Galicia de Sláalom para Escuderías.
- Copa de Galicia de Todoterreo.

### Artigo 2.- ASPIRANTES.

2.1.- Todos aqueles que cumpran cos requisitos sinalados no ANEXO I.

2.2.- Condutores: Persoa que conduce un automóbil, provista dunha licenza de condutor expedida nas mesmas condicións do punto anterior.



2.3.- Copilotos: Persoa que participa nun Rallye formando equipo co condutor, provisto dunha licenza de condutor ou copiloto expedida nas mesmas condicións do punto 2.1.

2.4.- Concurante: Persoa física ou xurídica provista dunha licenza expedida nas mesmas condicións do punto 2.1.

2.5.- Asistencia (Opcional): Persoa física provista dunha licenza expedida nas mesmas condicións do punto 2.1.

### **Artigo 3.- PROBAS PUNTUABLES E ASPIRANTES.**

3.1.- Non poderá ser organizada ningunha competición no territorio da Comunidade Autónoma Galega sen o correspondente Permiso de Organización expedido pola F. G. de A. Non se expedirá o Permiso de Organización sen o previo abono dos dereitos de calendario. Tampouco se expedirá o Permiso de Organización se o organizador mantén débedas líquidas, vencibles e exixibles tanto coa F. G. de A., coma con deportistas ou clubs en concepto de premios devengados en competicións anteriores.

3.2.- Non poderá ser organizada ningunha competición no territorio da Comunidade Autónoma Galega sen o correspondente Permiso de Organización expedido pola F.G. de A, sendo condición obrigatoria ter abonados os dereitos de calendario na Asemblea correspondente, e non ter débedas contraídas con anterioridade coa Federación Galega de Automobilismo.

3.3.- Serán puntuables para os distintos Campionatos e Copas establecidos, as probas que se especifican en cada un dos Regulamentos Xerais dos mesmos.

3.4.- As probas que pretendan ser puntuables, deberán solicitar para elo a presenza dun observador da F.G. de A.

3.5.- Salvo autorización da F.G. de A. estará prohibida a utilización da denominación "GRAN PREMIO".

3.6.- Será obrigatoria por parte dos organizadores a distribución de lanjars (cintas identificativas) ou colgantes para pilotos, copilotos, e asistencias, así como para o persoal da organización en tódalas probas.

3.7.- Non se poderá calendar ningunha proba cando quede por celebrar a última do calendario da especialidade.

### **Artigo 4.- CAMBIO DA DATA DUNHA PROBA PUNTUABLE.**

Nas probas dos Campionatos de Galicia non se aceptará ningún cambio de data de celebración que non estea motivado por unha causa de forza maior, a criterio exclusivo da F.G. de A. Tódolos cambios da data de celebración deberán ser aprobados pola Xunta Directiva-Comisión Delegada da F.G. de A.

### **Artigo 5.- ANULACIÓN DUNHA PROBA PUNTUABLE.**

5.1.- A falta de motivo suficiente para a anulación dunha proba, a criterio exclusivo da F.G. de A. levaría consigo a perda da súa calidade de proba puntuable para o Campionato do 2023, e, ademais, poderase rexeitar a súa inclusión no Calendario Deportivo do ano 2024.

5.2.- No caso de ser anulada unha proba puntuable para algún Campionato ou Copa, poderá ser substituída por outra, a exclusivo criterio da Xunta Directiva e Comisión Delegada da F.G. de A. Se debido a tódalas anulacións, descendera o número total de probas puntuables por debaixo do mínimo esixido no Regulamento Xeral do Campionato en cuestión, a F.G. de A. poderá modificar o número e calidade das probas retidas e, incluso, declarar deserto o correspondente Campionato.

### **Artigo 6.- REGULAMENTOS PARTICULARES ROAD BOOK, LIBRO DE SEGURIDADE E ITINERARIO HORARIO.**

6.1.- Será obrigatorio presentar con 60 días de antelación o Regulamento Particular, o Road Book, Libro



**de Seguridade e o Itinerario Horario** para aprobación administrativa da proba. A falta de calquera documentación solicitada pode conlevar o risco de non aprobala por non poder comprobalo Observador e o Delegado de Seguridade as medidas de seguridade obrigatorias dos Campionatos de Galicia de Automobilismo.

6.2.- As presentes prescricións consideraranse como publicadas na súa integridade, debendo o Organizador completalos datos referentes á proba en cuestión no seu Regulamento Particular.

6.3.- O Regulamento Particular deberá mencionar explicitamente nun apartado diferenciado tódalas disposicións complementarias, non contrarias a normativa da F.G. de A., do Código Deportivo Internacional, e ó regulamento particular "tipo" publicado pola F.G. de A.

6.4.- Tódalas informacións e precisións adicionais non incluídas no Regulamento Particular da proba, serán comunicadas en Anexos e Complementos numerados e datados. Estes Anexos e Complementos serán enviados á F.G. de A., previa aprobación antes da celebración da proba, serán expostos na páxina web da F.G. de A. e nos Taboleiros de Avisos da Proba, sendo suficiente a efectos de notificación. Si fose posible, ademais, se comunicará a tódolos Concursantes a través do Relacións cos Participantes.

6.5.- Calquera modificación ó Regulamento Particular só se poderá facer se cumpren as prescricións da F.G. de A. e do C.D.I.

6.6.- Os proxectos de Regulamentos Particulares de cada proba, deberán ser presentados obrigatoriamente na Secretaría da F.G. de A., cunha antelación mínima de 60 días á da data de celebración da mesma. O seu incumprimento poderá dar lugar a unha sanción, a criterio da F.G. de A., ou á anulación da proba. Nos 15 días posteriores a recepción do citado proxecto de Regulamento Particular, a F.G. de A. comunicará ó organizador as eventuais modificacións que deban facer se é preciso, ou dará a aprobación do mesmo. O Regulamento Particular definitivo deberá ser publicado como mínimo 60 días antes da data de celebración da proba.

6.7.- Non se poderá incluír nos Regulamentos Particulares ningunha Copa, Trofeo, ou Fórmula de Promoción, que non estea debidamente autorizada pola F.G. de A., e que non abonase os correspondentes dereitos económicos ou pacto escrito e asinado coa FGA.

6.8.- O piloto asume a responsabilidade do concursante cando este último non estea participando no vehículo.

## **Artigo 7.- SEGUROS.**

7.1.- O Regulamento Particular deberá indicar con precisión tódalas disposicións referentes ós seguros, os subscritos polos organizadores e os previstos para garantir ós Concursantes (descrición dos riscos e das cantidades cubertas).

7.2.- O Organizador, xunto coa súa solicitude de aprobación dos Regulamentos Particulares da proba deberá acompañar unha solicitude de póliza de responsabilidade civil de subscripción obrigatoria de automóviles. Dita póliza deberá conter con carácter mínimo as garantías e condicións particulares establecidas na Lei de Circulación, publicada no B.O.E., para a tempada 2023.

7.3.- Seralle denegada a saída ós vehículos que non estean en perfectas condicións que non presenten o certificado da I.T.V. debidamente legalizado, e o Seguro Obrigatorio de Accidentes do vehículo en vigor, coas excepcións dos vehículos específicos de competición para as modalidades de Montaña, Autocross-Rallycross, e Rallymix.

7.4.- Tódalas entidades, ó día seguinte do peche das inscricións, deberán abona-la totalidade do importe dos vehículos inscritos ós efectos da obtención dos correspondentes certificados de seguro, mediante ingreso directo no IBAN nº: ES45 0182 4730 3702 0162 4559, do B.B.V.A., a nome de Federación Galega de Automobilismo, remitindo vía correo electrónico, á Federación Galega de Automobilismo a lista de inscritos, con asinamento do habilitado da F.G. de A., e a copia do resguardo do ingreso bancario.



7.5.- Entenderase sin efecto, o permiso de organización correspondente da Federación Galega de Automobilismo, a tódalas organizacións que non abonasen as pólizas de seguro da proba na forma indicada no apartado anterior. A tales efectos quedará sen validez o permiso de organización ante a carencia do seguro da proba, e aperturaríase expediente disciplinario ó efecto.

### **Artigo 8.- PUBLICIDADE.**

8.1.- Admitirase a publicidade, sempre e cando non sexa ofensiva nin inxuriosa, sobre os automóviles participantes, así como as que poidan contrata-los organizadores sobre vallas, bancadas, podios, regulamentos, impresos, etc.

8.2.- A publicidade sobre os vehículos deberá respecta-la parte da carrozaría destinada ós números e placas de competición, así como dos espazos destinados ás formulas oficiais de promoción, non debendo, en ningún caso, dificulta-la correcta visión destes.

8.3.- Quedan prohibidos os paneis publicitarios que ocasionen modificación da carrozaría ou do perfil dos vehículos ou que constitúan saíntes. Queda prohibido calquera tipo de publicidade luminosa, reflíctente, ou nas superficies acristaladas.

8.4.- Queda prohibida a publicidade nas superficies acristaladas, agás de parasoles debidamente homologados pola F.G. de A. (Artigo 10.7)

8.5.- Os organizadores poderán ofrecer ós participantes publicidade contratada por eles, quedando estes na liberdade de aceptala ou non, agás a ligada ós números e/ou placas de competición, que terán a obrigaón de aceptar.

8.6.- Os Organizadores non poderán intervir sobre a publicidade que poidan levar os vehículos ou os participantes, nin poderán opoñerse a ela, agás as decisións que poidan toma-los Comisarios Deportivos ante unha infracción ás prescricións establecidas.

8.7.- Se un organizador impoñese certa publicidade, facultativa, deberá precisar claramente os lugares e cal é no regulamento particular da proba, debidamente aprobado pola secretaría da Federación Galega de Automobilismo. Os números e placas de competición son irrenunciabes a tódolos efectos so pena de descalificación. Se houberse conflito entre a publicidade facultativa dun organizador e dun equipo participante pódese optar por abonalos dereitos dobres para evitar a contradición cos acordos publicitarios que o equipo participante houbera xa contratado, agás a ligadas aos números, placas do Rallye, ou fórmulas de promoción nas que se inscribise.

8.8.- O emprazamento e as dimensións das inscricións publicitarias do patrocinador dunha proba deberán indicarse previamente no Regulamento Particular e non poderán interferir no lugar reservado para a publicidade obrigatoria das copas de promoción ou campionatos da F.G. de A.

8.9.- A publicidade vinculada ó patrocinio oficial dun Campionato, Copa ou Challenge será obrigatoria con carácter prioritario para os participantes no mesmo. As súas características e emprazamentos serán precisados pola F.G. de A. previa consulta coas partes interesadas, ó aprobar o concerto publicitario, ben como parte integrante ou como Anexo ó Regulamento Xeral do Campionato ou Copa en cuestión.

Queda terminantemente prohibido, en tódalas Copas ou Fórmulas de Promoción, poñer publicidade que se contrapñoa coas dos patrocinadores das mesmas. Por exemplo: Si unha marca de recambios ou de pneumáticos patrocinan unha Copa ou Fórmula de Promoción non se poderá poñer publicidade do mesmo gremio, so pena de exclusión da copa.

8.10.- Toda proba puntuable para os Campionatos Galegos 2023, deberá acepta-la publicidade Institucional obrigatoriamente, concertadas pola F.G. de A., e o seu incumprimento implicará a súa exclusión do Campionato e Copas de Galicia 2023 e 2024, e a perda de todo tipo de subvencións pactadas pola F.G. de A.





8.11.- Será obrigatorio para os Organizadores de probas en Galicia, nos regulamentos particulares das probas, carteis, anexos, comunicados de prensa, etc., incluí-los logotipos da Secretaría Xeral para o Deporte e Deporte Galego, así como os da Excelentísima Deputación Provincial correspondente, do logotipo da Federación Galega de Automobilismo, e do emblema do Campionato da tempada en curso.

### Artigo 9.- INSCRICIÓN.

9.1.- No Regulamento Particular de cada proba farase constar claramente o importe dos dereitos de inscrición da mesma, así como dos localizadores GPS, non condicionado á aceptación de publicidade algunha máis que a obrigatoria da proba, a cal deberá, así mesmo, especificarse en dito Regulamento. A aceptación voluntaria de publicidade ofrecida pola Organización non poderá supoñer unha bonificación nos dereitos de inscrición inferior á metade do importe destes.

9.2.- Dereitos de inscrición. As inscricións que sexan cumprimentadas na súa totalidade dentro do prazo previsto por cada proba (Folla de inscrición e xustificante de pago) terán o custo establecido nos correspondentes Regulamentos Particulares. Si se prevén no Regulamento Particular Dereitos de Inscrición, ningunha inscrición será válida si non vai acompañada dos Dereitos de Inscrición. Tódalas inscricións deberán ser cumprimentadas na súa integridade (Formulario de Inscrición e Xustificante de pago), dentro do prazo establecido para cada proba.

9.3.- Os organizadores das probas unha vez comprobado o envío do formulario de inscrición e o abono dos dereitos correspondentes remitirá (por correo, mensaxeiro, ou en man), con acuse de recibo, un regulamento da proba e si corresponde un rutómetro ou ben libro de ruta a cada equipo participante inscrito.

9.4.- O peche de inscricións realizarase, con data límite, **cinco días (luns)** antes do principio da proba ou dos recoñecementos oficiais no caso dos Rallyes. A relación completa de inscritos, coa adxudicación do número de orde, será aprobada e autorizada polo habilitado da Federación Galega de Automobilismo, despois de comprobar tódalas directrices e fórmulas de promoción, para a súa publicación con tres días de antelación ó comezo da proba, agás os rallyes que se rexen polo prazo do regulamento particular da súa proba. O habilitado poderá variar a lista de inscritos, proposta polo Comité Organizador da proba, si fora en contraposición **ou interese do sentido participativo (potencia/cualificación) en claro prexuízo doutros equipos. Unha vez publicada a Lista de Inscritos o Colexios de Comisarios Deportivos só poderá modificar a orde de saída si ven xustificada por motivos de seguridade, sen poder alterar a orde indicada nas copas de promoción.**

9.5.- En todo caso, a adxudicación dos números e o orden de saída deberá respecta-la orde seguinte:

A) Campión de Galicia en exercicio da tempada anterior (Numero 1).

B) As normativas específicas para o outorgamento de números de saída para as fórmulas de promoción, según normativa F.G.A.

9.5.1.- Nos diferentes Campionatos e Copas de Galicia 2023 admitiranse a participar, licenzas expedidas de conformidade co Anexo I.

#### SIGLAS

#### LICENZA

ER	Piloto restrinxido ( <i>Non permitida pola Lei 3/2012 do Deporte de Galicia</i> ).
COR	Copiloto Restrxinxido ( <i>Non permitida pola Lei 3/2012 do Deporte de Galicia</i> ).
PPP	Permiso de participación piloto ( <i>Non permitida pola Lei 3/2012 do Deporte de Galicia</i> ).
PPC	Permiso de participación copiloto ( <i>Non permitida pola Lei 3/2012 do Deporte de Galicia</i> ).
JOM	Médicos
PPK	Permiso participación Karting ( <i>Non permitida pola Lei 3/2012 do Deporte de Galicia</i> ).
I/ESP	Licenza Internacional Española ( <i>Non permitida pola Lei 3/2012 do Deporte de Galicia</i> ).



IA	Piloto Internacional A ( <i>Expedida por calquera ADN agás as da RFEDA non admitida</i> ).
IB	Piloto Internacional B ( <i>Expedida por calquera ADN agás as da RFEDA non admitida</i> ).
IC	Piloto Internacional C ( <i>Expedida por calquera ADN agás as da RFEDA non admitida</i> ).
ICH	Piloto Internacional C Históricos ( <i>Expedida por calquera ADN agás as da RFEDA non admitida</i> ).
ID	Piloto Internacional D ( <i>Expedida por calquera ADN agás as da RFEDA non admitida</i> ).
ID1	Piloto Internacional D1 (Non permitida pola Lei 3/2012 do Deporte de Galicia).
IDH	Piloto Internacional D Históricos ( <i>Expedida por calquera ADN agás as da RFEDA non admitida</i> ).
IJR	Piloto Internacional Junior OFFROAD ( <i>Expedida por calquera ADN agás as da RFEDA non admitida</i> ).
IR	Piloto Internacional R ( <i>Expedida por calquera ADN agás as da RFEDA non admitida</i> ).
ITA	Piloto Internacional Karting A ( <i>Expedida por calquera ADN agás as da RFEDA non admitida</i> ).
ITB	Piloto Internacional Karting B ( <i>Expedida por calquera ADN agás as da RFEDA non admitida</i> ).
ITCJR	Piloto Internacional Karting C JUNIOR ( <i>Expedida por calquera ADN agás as da RFEDA non admitida</i> ).
ITCSR	Piloto Internacional Karting C SENIOR ( <i>Expedida por calquera ADN agás as da RFEDA non admitida</i> ).
ITD	Piloto Internacional Karting D ( <i>Expedida por calquera ADN agás as da RFEDA non admitida</i> ).

Un piloto é toda persoa física que conduce un vehículo nunha competición, obrigatoriamente dunha licenzas previstas no Anexo I que o habilite para participar en probas deportivas de automobilismo en Galicia.

**.- ADVERTENCIA:**

Para inscribirse os equipos (pilotos, copilotos, e escuderías) terán que estar en posesión (vixentes) das correspondentes licenzas previstas no Anexo I para a tempada 2023.

9.5.2.- A orde de inscrición en tódolos Campionatos Galegos establecerase polo criterio, segundo a Lei Xeral do Deporte de Galicia (Lei 3/2012, de 2 de abril), conforme á competencia exclusiva (artigo 27.22 do noso Estatuto de Autonomía), e sen ningunha discriminación:

1.- Pilotos do Supercampionato R5.

2.- Pilotos prioritarios F.I.A.

3.- Pilotos clasificados pola F.G. de A. (Tipo "A").

4.- Pilotos clasificados pola F.G. de A. (Copa Top Ten A).

5.- Pilotos clasificados pola F.G. de A. (Copa Top Ten B).

6.- Pilotos clasificados pola F.G. de A. (Copa Top Ten C).

7.- Pilotos clasificados pola F.G. de A. (Volante F.G. de A.).

8.- Pilotos clasificados pola F.G. de A. (Copa AMF Pirelli).

9.- Resto de pilotos por calidade do vehículo, e orde de recepción da inscrición (ingreso en c/c. e boletín ó completo).

9.- As **Copas de Promoción ou monomarca** deberanse de agrupar obrigatoriamente nas listas de inscritos segundo se detalla a continuación. Os pilotos que se inscriban nunha delas, non poderán mudar de Copa ata a tempada seguinte. Tódolos gañadores das Copas de Promoción, de tempadas anteriores, poden voltar a participar nas mesmas, puntuando e optando ós premios en metálico, **agás a Promoción Xoven Piloto (PXP) que non poderá facelo**. No **primeiro rallye**, saíran a criterio da F.G. de A. coa salvedade do gañador da copa do ano anterior que terá que dárselle obrigatoriamente o primeiro. A orde de saída dos rallyes modifícase, a partir da primeira proba, e nas seguintes, según clasificación de cada copa actualizada, quedando da seguinte maneira: **Número 1.-** Campión Galego en exercicio, participe ou non no Supercampionato R5. **Número 2.-** En adiante Copa Top Ten A. **A continuación.-** Copa Top Ten B. **A continuación.-** Copa Top Ten C. **A continuación.-** Volante F.G.A. **A continuación.-** Pirelli AMF. Non se pode deixar ningún espazo entre copas para pilotos foráneos, debido ó acordo-contrato asinado con Pirelli Neumáticos, S.A.U., coa excepcionalidade de



ter un/s equipo/s prioritarios inscritos (Tipo A e Tipo B). O Comité Organizador de cada proba, pode solicitar por escrito debidamente razoado á secretaría da Federación Galega de Automobilismo, a intercalación do/s equipo/s entre as copas. O Comité Executivo da Federación Galega de Automobilismo, previo estudio e consulta de autorización a Pirelli Neumáticos, S.A.U., consentirá ou denegará a solicitada intercalación do/s equipo/s entre as copas. A solicitude terase que facer, de ser do interés de cada Comité Organizador, en cada Rallye e por cada Comité Organizador. De existir outras copas de promoción, a súa orde de saída será estipulada nun complemento publicado ó efecto pola F.G. de A.

### 9.5.3.- Montaña.

1.- O Vixente Campión Galego de Montaña 2022, deberá saír co número "1", en tódalas probas nas que participe na tempada 2023

2.-A orde de saída das probas da especialidade de Montaña, en tódalas mangas, será de maneira descendente ou inversa, primeiro salira o ultimo dorsal e de ultimo salira o numero 1

3.-Os vehículos exclusivos de competición deberán ser inscritos coa designación da marca e modelo do fabricante e nunca baixo o nome do seu principal sponsor.

4.-As listas de Inscritos serán confeccionadas, polo organizador, e revisadas, corrixidas, e aprobadas pola F.G. de A, antes da súa publicación con asinamento do habilitado.

9.6.- Unha vez cerrada a inscrición e publicada a lista de inscritos, quedará prohibido o cambio de número, o cambio de Concursante e de condutor. Prohíbese terminantemente variar a orde de saída, despois de publicala lista de autorizados, en todo as seccións dos rallyes. Así mesmo non se pode tomar como referencia a clasificación dunha sección para variar a orde de saída na seguinte a ningún efecto deportivo. O cambio de vehículo permitirase ata as verificacións técnicas antes do inicio da proba, sempre e cando pertenza á mesma agrupación do vehículo inicialmente inscrito.

9.7.- Nos Rallyes poderá ser autorizada a substitución do segundo condutor polos Comisarios Deportivos ata a verificación técnica previa á saída da proba. O condutor que figure inscrito como primeiro piloto deberá conducir-la metade máis un dos treitos cronometrados.

9.8.- A ausencia inxustificada a unha proba dun participante inscrito poderá ser denunciada polos Comisarios Deportivos ante o Tribunal Galego de Apelación da F.G. de A.

9.9.- Non se poderá inscribir un vehículo dúas veces nin efectuar inscricións nas que o primeiro condutor, copiloto, escudería ou o vehículo figuren como XX.

### 10.- ASUNTO EXENCIÓN DO I.V.E. NAS INSCRICIÓN.

Dacordo coa lexislación vixente pódese consultar sobre a **EXENCIÓN DO I.V.E. NO PAGO DAS INSCRICIÓN** das probas en Galicia. As inscricións nas probas, ou eventos deportivos, estarán exentos de I.V.E. si a Escudería Organizadora cumpre co estipulado no Artigo 20.3 da Lei 37/1992, segundo a redacción dada o mesmo pola Lei 17/2012.

**Primeiro.-** O Artigo 20.1-13º da Lei 37/2012, de 28 de decembro, do imposto sobre o valor engadido, establece que estarán exentas deste imposto as operacións seguintes:

13º.- Os servizos prestados a persoas físicas que practiquen o automobilismo deportivo, calquera que sexa o federado (F.G. de A.) ou escudería a cuxo cargo se realice o servizo ou prestación, sempre que tales servizos ou prestacións estean directamente relacionados con ditas prácticas deportivas e sexan prestados polos seguintes cadros de oficiais ou escuderías:

C.- Escuderías ou instalacións deportivas de automobilismo privados e de carácter social.

**Segundo.-** O Artigo 20.3 da mesma Lei 37/1992, segundo redacción dada o mesmo pola Lei 17/2012, de 27 de decembro, de presupostos xerais para o ano 2013, sinala que a efectos do disposto neste artigo, considéranse escuderías ou instalacións de carácter social aqueles nos que concorran os seguintes requisitos:

1º.- Carecer de finalidade lucrativa e dedicar, no seu caso, os beneficios eventualmente obtidos o desenrolo de actividades exentas de idéntica natureza.

2º.- Os cargos de Presidente, Oficiais, ou Representante Legal deberán ser de balde e carecer de interese nos resultados económicos da explotación por si mesmos ou a través de persoa interposta.





**Terceiro.-** As escuderías que cumpran os requisitos anteriores poderán solicitar a Administración Tributaria a súa cualificación como escuderías, instalacións deportivas, privados de carácter social, pero con independencia da obtención de dita cualificación, seranlles igualmente aplicables as exencións correspondentes os servizos que presten sempre que cumpran coas condicións mencionadas.

**Artigo 20.-** Exencións en operacións interiores:

3º.- A asistencia a persoas físicas por profesionais médicos ou sanitarios, calquera que sexa a persoa destinada de ditos servizos.

A efectos deste imposto terán a condición de profesionais médicos ou sanitarios os considerados como tales no ordenamento xurídico e os psicólogos, logopedas e ópticos, diplomados en centros oficiais ou recoñecidos pola Administración. A exención comprende as prestacións de asistencia médica, quirúrxica e sanitaria, relativas o diagnóstico, prevención e tratamento de enfermidades, incluso as de análise clínicas e exploracións radiolóxicas.

#### **Artigo 10.- REGULAMENTO RELATIVO ÓS NÚMEROS DE COMPETICIÓN, PLACAS DE RALLYE E PUBLICIDADE NOS VEHÍCULOS.**

10.1.- As cifras que formen o número de competición serán de cor amarelo reflectinte sobre fondo negro rectangular incluíndo publicidade obrigatoria.

10.2.- O deseño do número terá que ser obrigatoriamente nas modalidades de: Rallye, Rallymix, Montaña, Slalom, Todoterreo, e Drift segundo as medidas e o gráfico adxunto:

Largo: 70 cmts. Ancho: 17,5 cmts.

Número e placa 48 cmts.

Publicidade incluída no nº 22,5 cmts.



10.3.- Os números de competición sobre cada vehículo colocaranse da seguinte maneira:

**a) As portas dianteiras** dos vehículos carrozados e os paneis centrais dos fórmulas e barquetas, á altura do piloto, quedan reservadas exclusivamente para os números de competición, publicidade das fórmulas de promoción, e publicidade optativa dos organizadores das probas.

**b) Cristal traseiro:** Un xogo do número de competición, de cor amarelo fluorescente, de 14 cm. de altura. Este número colocarase na parte superior do cristal traseiro, a esquerda, e deberá ser lexible desde a parte posterior do vehículo.

10.4.- Sobre os cristais laterais traseiros as letras deben de ser brancas e dun máximo de 10 cm. de altura en maiúsculas e minúsculas, figurará a reprodución da bandeira autonómica ou nacional do piloto, ou dos pilotos, que conduzan o vehículo así como os seus nomes. A altura mínima da reprodución da bandeira e das letras dos nomes será de 4 cm. A distancia entre o borde do trazo das cifras e o borde do fondo non será inferior a 5 cm. en ningún sitio.

10.5.- Ante a falla de respecto da normativa non concernente os números de competición, crease a seguinte táboa de penalizacións:

- **Recortalos números e varia-lo lugar asinado:**

Anulando o fondo:

EXCLUSIÓN.

Varialo lugar asinado:

EXCLUSIÓN.



**- Recortalos números parcialmente:**

<b>Modalidade</b>	<b>Clasificación Final</b>
Rallyes	Penalización 3 minutos.
Rallymix	Penalización 2 minutos.
Montaña (Campionato e Trofeo)	Penalización 2 minutos.
Autocross-Rallycross	Penalización 1 minuto.
Karting	Penalización 1 minuto.
Todoterreo	Penalización 1 minuto.
Slalom	Penalización 1 minuto.

**10.6.-** O parabrisas e as superficies acristaladas das portas dianteiras deberán quedar libres de toda inscrición, a excepción dun parasol que teña unha altura máxima de 15cm. na parte superior do parabrisas, tendo prioridade por orde de prelación: Fórmulas de promoción, interese do concursante.

**10.8.-** Os números de competición para cada vehículo serán facilitados pola Organización, agás en Autocross-Rallycross, e a eles poderá ir unida a publicidade da mesma, que os participantes terán a obriga de aceptar nas condicións fixadas no artigo 8.

**Artigo 11.- VERIFICACIÓNS.**

11.1.- Será obrigatoria unha verificación técnico-administrativa previa a cada proba, así como outra verificación técnica despois de terminada cada proba, máis completa e detallada.

11.2.- Os participantes que se presenten á Verificación despois da súa hora fixada, ata un límite de 60 minutos, serán sancionados con 90 €. Despois da hora sinalada, só se admitirá a súa Verificación-Participación, debido a causa de forza maior xustificada, e a interpretación do Colexio de Comisarios Deportivos.

11.3.- Os participantes que non se presenten dentro do marxe sinalado no parágrafo anterior, non serán admitidos.

11.4.- As Verificacións Administrativas realizaranse sobre a Lista Oficial de Inscritos e consistirán no seguinte:

a) Comprobación do formulario de inscrición, co día escollido para adestrar, e a firma do Piloto/Concursante, e observar se as características do vehículo (Marca, modelo, categoría, cilindrada, grupo, clase e agrupación) se corresponden coa inscrición.

b) Ningunha modificación poderá ser aportada ó formulario de inscrición, salvo nos casos previsto polo Regulamento.

c) Control de licenzas, placas, números, certificado da ITV, e póliza do seguro obrigatorio.

11.5.- As Verificacións Técnicas previas á saída deberán versar particularmente sobre as medidas de seguridade, extintor, cintos, luces, bridas, etc., debéndose dar ó Concursante oportunidade e tempo para corrixir algunha anomalía ata a hora límite de entrada no parque pechado, ou Tralaballo-Pechado, fixada no Regulamento Particular da proba. Elo non implicará que os Comisarios Técnicos deban pasar por alto as irregularidades técnicas manifestas que poida haber nos vehículos.

11.6.- Se nas verificacións técnicas previas ó inicio da proba, un vehículo non correspondera coas características do Grupo, Clase ou Agrupación nos cales se inscribiu, a proposta dos Comisarios Técnicos este vehículo poderá ser transferido, por decisión dos Comisarios Deportivos ó Grupo, Clase ou Agrupación que lle corresponda.

11.7.- Todo vehículo que, despois de verificado fose desmontado ou modificado de maneira que afectara á seguridade ou dubidárase da súa legalidade, ou se vise implicado nun accidente con análogas consecuencias, deberá ser presentado de novo a verificación dos Comisarios Técnicos.

11.8.- As verificacións completas e detalladas efectuaranse á chegada.

11.9.- Os Comisarios Técnicos, unicamente a petición do Director de Carreira ou por orden dos Comisarios



Deportivos, realizarán verificacións de oficio.

11.10.- A verificación final de oficio deberá fixarse nas esixencias técnicas do vehículo e a súa conformidade co Anexo J, ou coa Regulamentación Técnica da F.G. de A., na medida requirida pola Clase ou Grupo no que estivese inscrito. Os concursantes deberán presenta-la Ficha de homologación(N, A, X) ou Pasaporte Técnico (Grupo G, X, Históricos, Grupo P, SCC, Fórmulas/Barquetas, Carcross (Montaña)), expedido pola F.G. de A., do seu vehículo.

11.11.- Os Comisarios Técnicos non poderán decidir se os vehículos están conformes ou non co "Anexo J" ou coa Regulamentación Técnica aplicable. Estarán obrigados a facer un informe para os Comisarios Deportivos, que son os únicos que poden tomar unha decisión deportiva.

11.12.- Os Organizadores, ademais, deberán asegurarse de que non teñan a posibilidade de substituír un vehículo ou de reemprazar os seus elementos esenciais (precintado, por exemplo) durante todo o desenrolo da proba.

11.13.- No acto da verificación será necesaria a presenza do Concurante, ou a dos condutores, podendo delegar por escrito todos eles nunha terceira persoa licenciada.

11.14.- As Organizacións deberán prever un espazo apropiado e convenientemente no parque pechado para as verificacións finais. ou tamén poderán habilitar un taller próximo. Neste caso, para o traslado dos vehículos a verificar deberá facerse mediante unha caravana de vehículos da organización (coche de apertura e coche de peche). Nas verificacións finais de oficio estará prohibida, no momento da verificación, a presenza de persoas que non sexan o seu conductor/navegante, concursante ou representante autorizado (licenzado).

11.15.- Os concursantes con vehículos lastrados declarararán o lastre nas verificacións preliminares e, ademais, deberá precintarse. Calquera lastre, non declarado ou precintado, non será considerado nas verificacións posteriores.

11.16.- En rallyes e montaña os vehículos turboalimentados se lles precintará o turbo montado no vehículo podendo precintarse, opcionalmente, un turbo de reposto. O diámetro máximo da brida según o publicado no Artigo 3 do Regulamento Deportivo de Rallyes, e do Artigo 4 do Regulamento Deportivo de Montaña.

11.17.- O Artigo 255.5.1.8.3 (Brida para os motores gasolina Kit Car) publicado no Boletín FIA nº 359 do 11/99 non xurdirá efecto algún nin e de obrigado cumprimento nos Campionatos e Copas de Galicia de Automobilismo para a tempada 2023.

11.18.- Terase en conta nas verificacións das probas do Campionato de Rallyes ó establecido no artigo 14.3. destas prescricións comúns.

11.19.- Cascos. É obrigatorio o uso de casco homologado conforme ás normas que se sinalan no Anuario do ano en curso da Federación Galega de Automobilismo. HANS. É obrigatorio o uso de un sistema HANS homologado conforme ás normas que se sinalan no Anuario do ano en curso da Federación Galega de Automobilismo. Prohíbese o uso de collarines cervicais.

O establecido no presente artigo non será de aplicación nos Campionatos de Galicia de Karting, Slalom e Todoterreo, onde se obriga ou permite o uso de collarín cervical coas especificacións que establecen en cada regulamento específico.

11.20.- No intre das verificacións dos cascos colocaráse a cada un destes un adhesivo na que se faga referencia á edición e ó ano de celebración do rallye así como ó número do participante.

Ditos adhesivos deberán ser visibles dende fora do vehículo para calquera eventual comprobación por parte dos Comisarios Técnicos da proba.

O equipamento de seguridade do piloto e copiloto (mono, cascos, etc.), serán verificados á entrada do parque de saída de cada proba.

11.21.- Prohíbese entrar a tódolos vehículos sobre os remolques a ditas verificacións, tendo estes que entrar



a verificar rodando sobre as súas propias rodas, cos números e publicidade da proba correctamente pegadas e ademais a enteira disposición das comprobacións que os Comisarios Técnicos soliciten realizar.

Tódolos vehículos carrozados, e non carrozados, deberán presentarse coa súa correspondente ficha de homologación, co pasaporte administrativo expedido pola F.G. de A. do seu grupo se procede, agás o Grupo P que soamente deberá presenta-lo pasaporte administrativo da F.G.A.

#### 11.22.- **Pesaxe dos vehículos.**

Os comisarios Deportivos coordinando cos Comisarios técnicos poderán ordenar a pesaxe (en calquera momento e lugar da proba) dos vehículos nas condicións de carreira.

Os Comisarios Técnicos realizarán dita operación no menor tempo posible, os resultados do pesaxe así como a hora e a data nas que tivo lugar serán entregados o piloto que firmará unha copia para o Comisario Técnico. O equipo que sexa requirido para realizar a pesaxe do seu vehículo, debe colaborar para que se realice nas mellores condicións, e baixo as seguintes normas mínimas:

- Apagar o motor.

- A pesaxe poderase realizar:

a) Vehículo con piloto e copiloto a bordo.

b) Vehículo sen piloto e copiloto a bordo.

- As pesaxes itinerantes faranse con piloto e copiloto.

Os oficiais poderán realizar en ocasións excepcionais o seu exclusivo criterio, realizar pesaxes do vehículo sen piloto nin copiloto a bordo.

- A pesada deberá ser realizada unicamente en presenza do equipo correspondente e dos oficiais encargados do mesmo. Con obxecto de que os equipos participantes poidan coñecer o peso dos seus vehículos antes da saída da proba, poñeranse a disposición dos interesados nas verificacións técnicas previas as basculas oficiais da F.G.A. As básculas aprobadas pola F.G.A. serán as únicas válidas, cuxas medicións consideraranse válidas e serán inapelables, admitindo unha tolerancia no peso do 2% sobre o valor do peso mínimo establecido para o vehículo en cuestión (redondeando o primeiro decimal por defecto si é do 1 ó 4, ou por exceso no caso que sexa do 5 ó 9).

#### 11.23.- **Autorización do emprego dos furados das antinéboas para refrixeración dos freos.**

Ante a solicitude de varios pilotos durante esta tempada, atendendo ao incremento de seguridade que isto produce e á normativa FIA aplicada aos Grupos R.

Autorízase a todos os grupos X e G, levar abertos os buracos de orixe da defensa onde van instalados de serie os faros antinéboa do vehículo, podendo canalizar desde eles o aire para refrixerar os freos e así reducir os problemas de freado nalgúns vehículos, polas altas temperaturas alcanzadas nos mesmos.

Permítese, para cada freo, un conduto de refrixeración con diámetro interno máximo de 10 cm. ou ben dous condutos con diámetro máximo de 7 cm. Este diámetro debe manterse sobre, polo menos, 2/3 de a distancia entre a súa entrada e a súa saída. Estes condutos poden ser de material composto.

Só se permiten os puntos de montaxe seguintes para a fixación dos condutos destinado a transportar aire de refrixeración ata os freos:

- as aberturas de orixe na carrozaría, por exemplo: para faros antinéboa, poden empregarse para levar o aire de refrixeración aos freos;

- a conexión dos condutos de aire coas aberturas de orixe da carrozaría é libre a condición de que ditas aberturas non se modifiquen;

- eses condutos non deben estar fixados ao portamanguetas.

- estas canalizacións pódense fixar á carrozaría ou ao brazo de suspensión, pero non deben ser fixadas ao portamanguetas.



**Artigo 12.- PARQUE PECHADO, DE TRABALLO, E PECHADO-TRABALLO.**

12.1.- Será o lugar previsto no Regulamento Particular, ó que o Concursante estará obrigado a conducir o seu/s vehículo/s

12.2.- No interior do parque pechado, onde non poderán entrar máis que ós Oficiais da proba e os destinados á vixilancia, quedará prohibida calquera comprobación ou reparación, salvo se o autorizaran os Comisarios Deportivos ou Técnicos.

12.3.- O Regulamento Particular da proba precisará o lugar no que se instalará o parque pechado e os lugares dos Parques de Traballo, (con marcaxe obrigatorio dos pneumáticos) así como a hora límite de entrada.

12.4.- O Parque Pechado, os de Traballo, e o Pechado-Traballo contarán coas dimensións adecuadas e estarán correctamente valados para que nel non poidan acceder persoas non autorizadas

12.5.- Os Parques Pechados, os de Traballo, e o Pechado-Traballo serán controlados por oficiais colexiados designados polo Organizador, que serán os responsables do seu bo funcionamento e custodia.

12.6. Parques de Traballo

12.6.1 Os organizadores terán que designar obrigatoriamente parques de traballo, nos seus regulamentos particulares, estando prohibido tódalas asistencias nos inter treitos. Os organizadores tomarán as medidas necesarias de control das asistencias ilegais.

12.6.2. A hora límite de entrada ó P.T. será a criterio dos organizadores.

12.6.3. Os P.T. deben estar emprazados en espazos asfaltados, con luz artificial, e suficientemente amplos para garantir a seguridade dos equipos e do público, debendo dispor dun espazo adecuado para cada vehículo. Recoméndase prever a circulación en carrís dun só sentido, nos que recoméndase que estea limitado ou controlado o paso do público, tamén o tránsito do público non poderá interferir na cronometraxe nos controis de entrada e saída do parque de traballo.

12.6.4. Os P.T. deberán estar indicados no itinerario-horario do rallye cun C.H. de entrada e outro C.H. de saída (a distancia de 25 m na sinalización de controis, quedan reducidas a 5 m como mínimo).

12.6.5. Se o Organizador prevé un Reagrupamento e un P.T. seguidos, o orde deberá ser: 1º o Reagrupamento e 2º o P.T.

12.6.6. Os P.T. deberán dispor dos sistemas de extinción adecuados. Debendo ter un mínimo de 3 extintores, de alomenos 6 kgs., no parque e un vehículo contra incendios; si se realizase nun recinto feiral, servirá co sistema contra incendios instalado no recinto e a organización debe dispor dunha copia do plan de actuación de dito recinto feiral.

12.6.7. Nos P.T. deberán prever obrigatoriamente servizos de WC. e contedores suficientes para o lixo que xeneren os equipos. Así mesmo serán válidos os servizos dun Centro Comercial ou cafetería próximos o P.T., non estando este excesivamente lonxe do parque.

12.6.8. Os P.T. deberán establecerse dacordo cos seguintes criterios:

- a) Nº de Treitos Cronometrados entre P.T. serán como mínimo 2.
- b) Os pneumáticos só se poderán cambiar nos parques de traballo exclusivamente, agás os marcados dispoñibles no interior dos vehículos (2) que poderán ser substituídos ó longo do percorrido exceptuando as zonas prohibidas tales como reagrupamentos ou zonas de control.
- c) O emprazamento dos P.T. debe ser único.
- d) Entre os parques de asistencia onde existan treitos cronometrados non se poderán superalos 150 quilómetros de percorrido total.

12.6.9. A velocidade máxima dos vehículos que circulen polo P.T. nunca será superior a 30km/h podendo ser controlada e sancionada. quedando tamén prohibido calquera tipo de manobra que non sexa a propia da circulación normal. O incumprimento deste apartado poderá ser motivo de exclusión da proba a criterio dos





Comisarios Deportivos, e traslado o T.G.A.

12.6.10. O espazo para asistencia por participante deixase a criterio do Organizador en función do tamaño do P.T.

12.6.11. O Organizador deberá coordinar cos responsables dunha Copa de promoción. a ubicación no P.T. dos vehículos participantes nas mesmas.

12.6.12. Recomendase o Organizador elaborar un plano de ubicación do P.T., así como o lugar asignado a cada vehículo. Para elo os equipos deberan indicar se comparten asistencia e debera ser comprobado este dato durante as verificacións administrativas.

12.6.13. Os equipos deberán deixar o lugar onde realizaron a asistencia nas mesmas condicións encontradas a súa chegada, depositando o lixo e os materiais inservibles nos contedores ubicados no propio P.T.

12.6.14. Vehículos admitidos nun Parque de Traballo

a) Soamente un vehículo de Asistencia, como máximo a criterio da organización, por vehículo inscrito poden actuar en cada P.T. Estes vehículos deben estar claramente identificados por placas de "Asistencia numeradas" entregadas polo Organizador e colocadas nun lugar visible, na parte superior esquerda do parabrisas dianteiro, indo obrigatoriamente pegadas para poder acceder o P.T. Recoméndase que as placas teñan os dorsais dos equipos participantes. Se varios equipos comparten asistencia entregárase como máximo dúas placas a ese grupo de equipos de asistencia compartida.

b) Será de obrigatorio cumprimento, a identificación en todo momento do/s vehículo/s de asistencia, matrícula, etc. A notificación á organización será prevista na folia de inscrición, tendo como prazo límite a publicación da lista de inscritos. No caso de non confirmar da totalidade do espazo necesario a organización exímese de responsabilidade, contando só co espazo necesario para un vehículo de asistencia por participante poderase negar a entrada a calquera coche que non estea completamente identificado e en posesión de licenza de asistencia.

c) Durante o desenrolo da proba, non poderán entrar nin saír do P.T. estes vehículos, soamente poderán entrar e saír se o organizador preveu un aceso independente para as asistencias. A entrada dun vehículo e asistencia no PT habendo saído con anterioridade, no transcurso da proba, levará consigo a non autorización da entrada de novo PT da mesma maneira. Só se permitirá un vehículo por participante, con placa de asistencia numerada, que acceda o PT.

- Quedará completamente prohibida a entrada de calquera vehículo que non sexan os dos participantes dentro do tempo de parque de asistencia.

d) A F.G.A. terá dereito a un máximo de seis vehículos para actuar no P.T. sempre que estea convocada al menos unha Copa de promoción para dar servizo os equipos inscritos nestas copas. Deberase prever un espazo de 10 x 10 metros para montar unha oficina de atención os equipos inscritos nas citadas Copas de promoción.

e) A placa de Asistencia autorizada será gratuíta.

12.7.- Repostaxes (Refuelling). As repostaxes teranse que facer nos parques de traballo, e nas estacións de servizo, ubicadas no percorrido do rallye, e terán que estar indicadas no libro de ruta (Road Book).

12.7.1.No parque de traballo no momento do repostaxe deberase cumprir as seguintes condicións:

- Afastar aos fumadores.

- Repostar o vehículo co motor parado.

- Se os membros do equipo están no interior do vehículo, deberán ter os cinturóns de seguridade desabrochados.

-Excepto nos vehículos que teñen prevista unha toma de presión para a repostaxe, este deberá levarse a cabo por gravidade ou bombas manuais, para o que recomendase a utilización de bidóns de repostaxe según nor-



mas FIA provistos de acoplamentos estancos e respiradeiros. Se o bidón está elevado por encima do chan, en ningún caso o nivel de reserva de carburante. No bidón poderá estar a unha altura superior a 3 metros durante tódala operación.

12.7.2. Nas estacións de servizo, so está autorizado repostar directamente dos surtidores comerciais nas seguintes condicións:

.- A única operación autorizada é o repostaxe de combustible.

.- A repostaxe terase que realizar sen ningunha axuda exterior, agás dos empregados da propia estación de servizo.

12.7.3.- O organizador poderá prever no regulamento particular da proba unha "zona de repostaxe" habilitada para esta operación, na que se deberán tomar as mesmas medidas de seguridade anteriormente descritas así como a supervisión da operación por parte dunha unidade de bombeiros.

12.8 Pneumáticos.

18.8.1. Os pneumáticos a empregar deben estar dacordo coa regulamentación F.G.A. para rallyes, estando autorizados os pneumáticos "slicks raiados" e os "asimétricos". Os vehículos da categoría GT autorízaselles a montaxe de pneumáticos raiados polo fabricante, ou polo distribuidor autorizado con plantilla homologada.

12.8.2. **Están autorizados a levar no vehículo un máximo de 6 pneumáticos por vehículo entre Parques de Trballo**

12.8.3. A saída dun P.T. marcaranse tódolos pneumáticos colocados no vehículo (incluso o de repostaxe). A chegada do próximo P.T., o vehículo deberá levar unicamente os pneumáticos marcados no P.T. anterior. No caso de que a proba se inicie con unha cerimonia de saída disputándose a continuación algún tramo cronometrado, será obrigatoria a marcaxe de pneumáticos na saída da cerimonia de saída.

12.8.4. Para facilitala marcaxe dos pneumáticos, deberase dispor dun espazo acotado inmediatamente despois do C.H. de saída do parque de Trballo, ver croques explicativos de montaxe Nº1. Coa única finalidade de axudar o procedemento de marcaxe, un membro do equipo poderá ter acceso a este espazo. Para esta operación a Organización está obrigada a dar un suplemento de 5 minutos extra no sector de que se trate, e así mesmo indicalo no Itinerario horario da proba.

12.8.5. O tallado dos pneumáticos esta autorizado exclusivamente nos P.T. e con plantillas homologadas.



12.8.6. Os cambios de pneumáticos realizaranse unicamente nos P.T. fora dos mesmos, soamente os membros do equipo poderán realizalos cos medios de a bordo pero respetando sempre o disposto no apartado 12.8.2.

12.8.7 Si se celebra unha cerimonia de saída o venres os pneumáticos a utilizar serán libres (respectando o resto de normativa do presente artigo) e sempre e cando non se dispute ningún treito cronometrado tras esta cerimonia.

12.8.8. Está autorizado o uso de quentadores de pneumáticos, soamente dentro dos P.T.

12.8.9. Nas Copas de promoción, o modelo e número total de pneumáticos a empregar será o que estipulen nos regulamentos particulares das mesmas, non podendo superar o número máximo establecido no presente artigo.

12.8.10. O procedemento da marcaxe dos pneumáticos:

a) Marcaranse as lamias cas pegatinas en PVC troqueladas segundo normativa FIA



b) Poderase marcar adicionalmente os pneumáticos con rotuladores de diferentes cores (indelebles).

c) Recomendase un mínimo de tres comisarios para realizar a marcaxe.

12.8.11. Se na saída dun P.T. se atopase un pneumático non conforme, este deberase substituír por outro. O pneumático non conforme considerarase nulo e quedara en poder dos Comisarios Técnicos. O tempo concedido para o Sector do que se trate, non poderá ser ampliado.

12.8.12. O control da marcaxe dos pneumáticos realizarase entre o Control Horario precedente o treito Cronometrado e a saída de dito Treito, ver croques explicativo de montaxe Nº2, tamén nos C.H. de entrada os P.T. poderase realizar unha comprobación da marcaxe.

12.8.13. Toda infracción concernente a normativa dos pneumáticos, comprobada polos Oficiais da proba, entrañará unha penalización, podendo chegar a exclusión da proba.



**CORQUES EXPLICATIVO Nº2  
MOTAXE SAIDA E CONTROL MARCAJE NEUMATICOS**

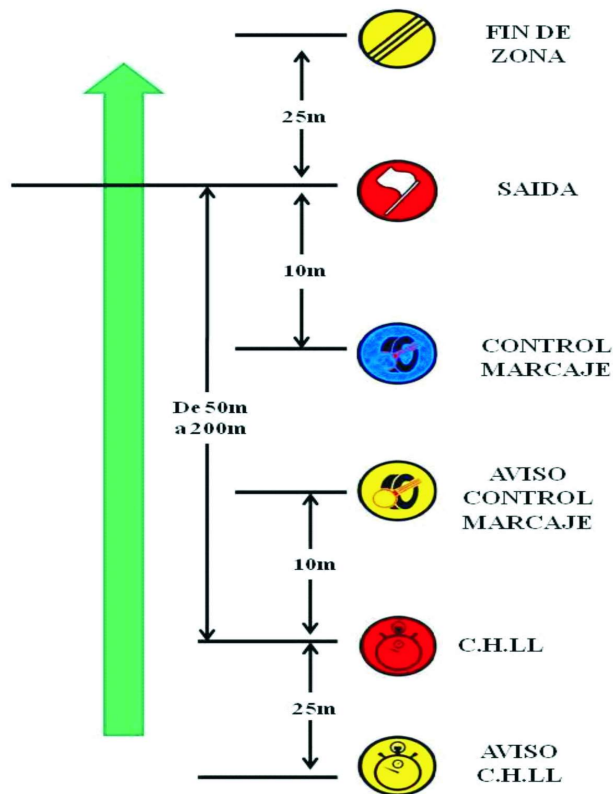

### **12.9. LEVANTAMENTO VEHÍCULOS PARQUE PECHADO.**

Nos últimos anos os equipos veñen reivindicando o levantamento dos parque pechado, das diferentes probas dos Campionatos de Galicia de Automobilismo, ós trinta minutos da publicación oficial da clasificación.

Por ilo, ao deveñir en firme a mesma, autorízase a tódolos participantes a sacalos vehículos dos parque pechado, sen ter que esperar ás entregas de premios.

Todo equipo que retire o seu vehículo antes da Clasificación Final Oficial, será excluído automaticamente da proba, contando dita exclusión como resultado a reter para a clasificación final do campionato.

O organizador realizará un reconto dos vehículos dentro do parque e ou tomará nota dos que se marchen antes de tempo, para excluílos da proba. E publicará outra Clasificación Final Oficial excluindo estes participantes, sen necesidade de volver esperar outros 30 minutos para que deveña en firme.

### **Artigo 13.- CONTROL MÉDICO.**

Os Organizadores poderán realizar controis antidopaxe en calquera momento do desenrolo da proba ou facer pasar ós pilotos un exame médico, control alcoholemia, análise de sangue, se fose preciso e necesario por acordo expreso do Colexio de Comisarios Deportivos.

### **Artigo 14.- OFICIAIS DA PROBA.**

14.1.- Para o 2023 o Cadro de Oficiais de tódalas probas puntuables para os Campionatos de Galicia, como rexistro previo para a aprobación do seu Regulamento Particular, deberá constar:

1.- Os Colexios de "Comisarios Deportivos", e "Comisarios Técnicos" serán nomeados pola Federación Galega de Automobilismo, en tódalas especialidades dos Campionatos de Galicia de Automobilismo Deportivo; para contrastala capacitación e unificalos criterios de actuación axeitados ás directrices da Federación Galega de Automobilismo.

2.- A Federación estudiará propostas dos organizadores, por escrito e razonadas, da conveniencia de inclusión de Comisarios, no cadro de oficiais de cada proba, así como do Presidente dos Colexios, que obrigatoriamente terá que ter recoñecida a titulación, "CD", ou "JOC", na súa licenza, como rexistro previo para a aprobación do seu regulamento particular.

3.- Os Colexios de Comisarios terán que ter certificado de aceptación, da "Federación Galega de Automobilismo", para que o regulamento particular da proba poida ser aprobado ós efectos administrativos e deportivos.

4.- Os que figuran nos Regulamentos Particulares tipo de cada modalidade, coa súa correspondente licenzas previstas no Anexo I en vigor, debendo figurar o seu número no Cadro de Oficiais e achegando a aceptación do cargo firmada polos oficiais nomeados. A F.G. de A. resérvase o dereito de nomear os Comisarios Deportivos e Técnicos de cada proba. No caso de producirse algunha baixa por causa de forza maior, quen ó substitúa deberá reunir as mesmas condicións e posuír idéntico tipo de licenza. O Observador da F.G. de A. designado para cada proba, poderá verificar as licenzas dos Oficiais mencionados. O Comité Organizador (Presidente Entidade, Director da Carreira e Xefe de Seguridade Vial), deberán firma-los Regulamentos, e os Permisos de Organización con aceptación de responsabilidades, así como os Oficiais nomeados no mesmo.

14.2.- Nos cadros de oficiais de tódalas probas terá que figurar alomenos o Comisario Deportivo (Presidente) e o Comisario Técnico (Presidente) coas cualificacións e titulacións específicas de "CD" e "JOC" respectivamente que serán nomeados pola FGA. A obtención de ditas titulacións terá que ser solicitada a secretaría da F.G.A. por escrito, e serán expedidas baseandose na capacitación e competencia demostrada en probas/anos anteriores contrastadas pola Comisión Executiva da F.G. de A. presidida polo Presidente da Federación Galega de Automobilismo. O resto dos cadros de oficiais, de tódalas probas a celebrar en Galicia, no eido dos Comisarios Deportivos e Comisarios Técnicos terán que ser aprobados e admitidos pola Comisión Executiva da Federación Galega de Automobilismo, a solicitude e proposta por escrito dos Comités Organizadores antes da presentación á aprobación dos regulamentos particulares das probas.

14.3.- A F.G. de A. nomeará 1 Comisario Deportivo (CD) para cada proba, de un máximo de 3. O designado



pola FGA exercerá como Presidente do Colexio de Comisarios Deportivos, e outro/a como Secretario/a. A organización nomeará o tercer membro do colexio, e o resto deles si a Federación non exercera o seu dereito.

En Autocross e Karting, a Federación, poderá nomear ó Director da Proba con cargo e costas do Organizador.

14.4.- O Organizador designará na súa proba, previa aceptación da Federación Galega de Automobilismo, tres Comisarios Técnicos, debidamente licenciados e competentes, para o control, precintaxe, e verificacións dos turbos e pesaxe dos vehículos. Será tarefa tamén dos Comisarios Técnicos o control dos vehículos participantes en canto ó establecido anteriormente perante o percorrido da proba e á finalización da mesma, según daccordo a regulamentación, e emitirán acta ou informe verbal da súa tarefa os Comisarios Deportivos.

As organizacións terán que habilitar unhas instalacións axeitadas para o correcto desenrolo da labor dos Comisarios Técnicos, así como dotar de medios para confección dos informes.

**14.5.- Ningunha Organización poderá incluír nos Cadros de Oficiais das súas probas a ningún membro da Xunta Directiva, ou da Comisión Delegada da F.G. de A. sen haber obtido previamente permiso por escrito do Presidente da F.G. de A.**

14.6.- As Organizacións deberán coidar que os Oficiais cumpran as funcións previstas para cada caso no Código Deportivo Internacional, así como as normativas editadas pola F.G. de A. Os Comisarios Deportivos en ningún caso poderán realizar funcións distintas das previstas para cada caso no Código Deportivo Internacional, e regulamentacións dictadas pola F.G. de A.

14.7.- O número de Comisarios Deportivos fíxase en tres (Oficiais), e dous (en prácticas). Deberase presentar un programa de reunións de Comisarios Deportivos á apertura das verificacións administrativas, debendo estar estes, constituídos en colexio permanente, ademais, localizados en calquera momento, de forma que se poida convocar algún tipo de actuación.

14.8.- As Organizacións nomearán un Oficial responsable das relacións cos participantes, outro coa Prensa, e un Responsable de Seguridade total da proba.

14.9.- Será normativa de obrigado cumprimento ter o suficiente número de Comisarios de Ruta colexiados para cubrir o percorrido das probas na súa totalidade, considerándose como mínimos (deberase presentala relación 6 días antes das verificacións):

- En Rallyes: 1 cada 1 quilómetros de treito cronometrado.

- En Montaña: de tal maneira que cada Comisario de Ruta vexa ó anterior e ó posterior.

14.10.- A decisión final de cancelar ou retrasar un treito cronometrado será do Director de Carreira.

#### **Artigo 15.- OBSERVADOR E DELEGADO DE SEGURIDADE DA F.G. de A.**

15.1.- A F.G. de A. nomeará Observadores para cada especialidade nas probas que se celebren na Comunidade Autónoma e que sexan puntuables para os Campionatos e Copas de Galicia de Automobilismo 2023. Istes Observadores non terá funcións executivas algunhas, pero sí a de supervisión total para posterior informe á F.G. de A. tendo libre acceso a tódalas actuacións, tanto en Dirección de Carreira, Comisarios, Cronometradores, clasificacións, parques, e percorridos da proba, etc.

15.2.- Os Observadores da F.G. de A. deberán comprobar, antes do comezo dos adestramentos ou da saída, a existencia dunha póliza de seguro conforme coas prescricións do Artigo 7.

15.3.- Será de obrigado cumprimento que no regulamento particular da proba figure o nome do observador da F.G. de A. O vehículo a utilizar polo Observador da F.G. de A., deberá estar identificado mediante unhas paneis en cada porta lateral, coa lenda "OBSERVADOR F.G.A.", subministrados polo organizador da proba. A entrada do vehículo do Observador da F.G. de A. nos treitos cronometrados deberá ser alomenos 30 minutos antes do paso do vehículo "0". Si durante o percorrido do treito cronometrado fosen alcanzados polo vehículo "0", istes deberán pararse obrigatoriamente, e esperar o paso do Vehículo "ESCOBA" para reanudala marcha.

15.4.- A puntuación que emitirá, no informe, o Observador da F.G. de A., será vinculante para as valoracións que a Federación realice da proba para os efectos que estime oportuno.





**15.5.- AUTOCROSS:**

Os organizadores poden renunciar á puntuación, que lle corresponda polo informe do Observador, voluntariamente, e optar por outra puntuación que sexa axeitada o seu presuposto organizativo. **Terase que solicitalo cambio ó calendalas probas na Asemblea Deportiva.**

**Artigo 16.- RECLAMACIÓNS E APELACIÓNS.**

Serán de aplicación os Artigos do CDI.

16.1.- Calquera concursante poderá presentar unha reclamación contra a conformidade doutro vehículo cos Regulamentos Técnicos aplicables. Esta poderá versar sobre diferentes elementos mecánicos, os cales obrigatoriamente terán que ser especificados. En consecuencia, unha única reclamación contra un vehículo poderá versar sobre un conxunto de diferentes elementos mecánicos. Pero estos, deben ser especificamente identificados. En calquera caso as reclamacións deberán concretarse sobre aspectos ben definidos, nunca sobre conceptos vagos ou xerais. Por exemplo, non se poderá reclamar contra as prestacións do vehículo, contra a estabilidade, contra o motor, etc. Sin embargo si se podería reclamar contra un conxunto de elementos mecánicos do motor, que no límite si foran exhaustivamente identificados poderían constituir a práctica totalidade do conxunto. Por outro lado unha reclamación podería conter diferentes conceptos pertencentes a elementos mecánicos muy diferentes, por exemplo, podería versar sobre adición do material na carrocería, freos non homologados no tren traseiro, cilindrada do motor, diagrama do árbol de levas, baixos do motor e canalizacións no interior da carrocería irregulares.

16.2.- A caución por reclamación quedará fixada para o 2023 en 600 €. Se a reclamación entrañara o desmontaxe dun vehículo, esixirase unha fianza complementaria establecida a continuación en función da natureza da operación e da tarifa horaria en vigor para a man de obra no lugar da desmontaxe.

**TABLA DE TEMPOS DE VERIFICACIÓN E MONTAXE.**

Según programas de valoración do "AUTODATA" ou "GTESTIMATE", ou o tempo que marque o manual de reparación de cada marca.

Os tempos establecidos neste artigo facturaránse ao prezo que figure como hora de taller no lugar do desmontaxe. Se este prezo oficial non existise, facturarase a 50 Euros a hora.

16.3.- Esixirase unha caución complementaria de 400 €, se a reclamación se realizase sobre o peso do vehículo.

16.4.- Se a reclamación abarcase varias fases, as caucións correspondentes poderán ser acumuladas, se non están xa polo cadro anterior.

16.5.- Se a reclamación fora fundada, devolveranse as fianzas ó reclamante e o reclamado cargará cos gastos reais de verificación pagando, ademais, a título de multa a cantidade de 200 €, sen prexuízo doutras sancións.

16.6.- Se a reclamación fora infundada o reclamante perderá a fianza de 600 € e pagará os gastos reais en verificación con cargo á fianza complementaria, devolvendo o resto ó reclamante (si houbera lugar); no caso contrario deberá aboar o resto do coste da verificación. O reclamado non poderá esixir indemnización algunha.

16.7.- No caso de inocencia do concursante nunha verificación de oficio, os gastos reais da verificación irán a cargo do Organizador; no caso contrario, o concursante culpable, ademais de paga-los gastos reais de verificación, pagará unha multa de 200 €, sen prexuízo doutras sancións.

16.8.- A caución de apelación quedará fixada para o 2023 en 1.000 € que cobrará o Organizador e transferirá a F.G. de A.

**Artigo 17.- ACTAS DE CLASIFICACIÓN.**

17.1. As clasificacións especificarán se as licenzas de Concurante, Piloto, e Copiloto concordan coa realidade de vixencia para 2023.

17.1.1.- Procedemento para establece-las clasificacións. As clasificacións estableceranse sumando os tempos obtidos nos Treitos Cronometrados, e as penalizacións en tempo incurridas nos sectores de enlace, así como



calquera outra penalización que se exprese en tempo e forma.

17.1.2.- Publicación de resultados. No transcurso do Rallye as clasificacións serán publicadas dacordo co seguinte criterio:

- Clasificacións oficiosas: Clasificacións distribuídas pola dirección do rallye durante o desenrolo dunha sección a través da web [www.temposfga.es/.com/.gal/.eu/](http://www.temposfga.es/.com/.gal/.eu/).

- Clasificacións parciais oficiosas: Clasificacións publicadas ó final dunha sección a través da web [www.temposfga.es/.com/.gal/.eu/](http://www.temposfga.es/.com/.gal/.eu/).

- Clasificación final provisional scratch: Clasificación publicada pola dirección do Rallye ó final do mesmo a través da web [www.temposfga.es/.com/.gal/.eu/](http://www.temposfga.es/.com/.gal/.eu/).

- Clasificación final oficial scratch: Clasificación aprobada polos Comisarios Deportivos. En tódalas clasificacións finais incluíranse os resultados dos treitos cronometrados, así como toda penalización que se exprese en tempo e forma.

17.1.3.- Empate nun Rallye: No caso de empate, será proclamado vencedor aquel que realizara o mellor tempo no primeiro treito cronometrado. Si esto non fora suficiente para desfacer os empates, tomaríanse en consideración os tempos do segundo, terceiro, cuarto treito cronometrado, etc. Esta regra de desempate poderá ser aplicada en calquera momento do Rallye.

17.2.- Unha vez feita pública a Clasificación da proba, a Entidade Organizadora disporá de dous días para facer chegar á F.G. de A., as actas de clasificación en modelo oficial, na que consten os vehículos que tomando a saída non finalizaron a proba, así como dos percances acaecidos.

17.3.- De mediar reclamación, disporase así mesmo de dous días, a partir do día que se falle a reclamación, no caso de non mediar apelación para comunicalo á F.G. de A.

17.4.- Ademais, no caso de non mediar ningunha reclamación, a Organización suministrará ó Observador da F.G. de A. unha copia firmada da clasificación xeral e clasificacións parciais pertinentes, co fin de que este as faga chegar á sede da F.G. de A. para poder levar ó día as clasificacións dos diversos Campionatos e Copas de Galicia de xeito oficial e colexiado.

17.5.- As organizacións remitirán á F.G. de A. nun prazo de 3 días, a partir da finalización da proba, un informe no que conste tódala documentación xurdida no desenrolo da mesma.

#### **Artigo 18.- PARTICIPACIÓNS E RESULTADOS.**

Ós efectos de clasificación final do Campionato ou Copa, o feito de toma-la saída considerarase como unha participación, e á vez como un resultado anque este sexa cero puntos, por non finalizala proba, tendo que pasalas administrativas, técnicas, e sair ó primeiro adestramento, ou primeiro treito cronometrado. Para Autocross e Karting para optar ós puntos terase que dar, como mínimo, unha volta completa ó circuito, nos adestramentos oficiais, semifinais e finais.

#### **Artigo 19.- PREMIOS.**

Os premios faranse por Agrupacións. O equipo (Piloto-Copiloto) que non acuda ó completo a recolle-los premios na súa hora regulamentaria perderao a tódolos efectos (salvo causa de forza maior). Os premios en metálico non entregados serán para o organizador. En cada unha das probas, de todos os Campionatos de Galicia de Automobilismo 2023 e vinderios, é obligatoria a presenza dos equipos premiados na entrega de premios, así como das observancias, regras, e instrucións referentes ó procedemento do mesmo. **E obligatoria a presenza, no reparto de premios e trofeos, do deportista, e a non asistencia conleva**, só causa xustificada de forza maior, **a perda do premio e do trofeo**, a criterio exclusivo do Comité Organizador da proba. Queda terminantemente prohibido o acceso o podium, ou a recibilos trofeos, de persoas alleas a cerimonia, incluídas azafatas, familiares, nenos, ou de persoas identificadas con marcas comerciais, que non sexan estritamente as pertencentes á sponsorship da proba e os premiados.

#### **Artigo 20.- APLICACIÓN E INTERPRETACIÓN DOS REGULAMENTOS, E DOS DEREITOS DE IMAXE.**



A Xunta Directiva da F.G. de A. será a única cualificada para resolve-las dúbidas que puideran xurdir na aplicación ou interpretación das presentes Prescricións Comúns, e dos Regulamentos Xerais dos Campionatos, Copas, e Trofeos de Galicia. Por acordo Asambleario a solicitude e obtención de calquera tipo de licenza da F.G. de A. (Organizativa ou Participativa), implicará a cesión de forma expresa nas competicións oficiais da Federación Galega de Automobilismo a todo dereito de imaxe, que en todo caso deben considerarse cedidos á "Federación Galega de Automobilismo" para a súa venta, promoción, e difusión pública do Automobilismo Deportivo Galego.

#### **Artigo 21.- RESPONSABILIDADE DOS ORGANIZADORES.**

Os Organizadores de probas deportivas, entidades ou escuderías organizadoras asumen expresamente, unha vez aprobado por parte da F.G. de A. o Regulamento Particular da proba que organicen e formalizados todos aqueles requisitos previos requeridos para obter dito permiso deportivo e administrativo, calquera tipo de responsabilidade que por motivo da celebración, desenrolo e demais actos da proba a celebrar puideran derivarse, ben sexa de carácter deportivo de conformidade coa normativa existente para elo; ben de carácter civil, penal, administrativo ou de calquera outro tipo que figure recollida e contemplada no ordenamento xurídico do Estado Español e Autonómico de Galicia. Queda, por tanto, liberalizada de calquera responsabilidade das anteriormente citadas a "Federación Galega de Automobilismo".

#### **ARTIGO 22.- PROHIBICIÓN EXPRESA.**

Ante requirimentos dos mandos dos Subsectores de Tráfico de Galicia, e para evitar ser sancionados os participantes das especialidades de Montaña, Rallymix, e Rallyes infórmase: Que será causa de **exclusión, da proba**, efectuar manobras de zig-zag para o calentamento dos pneumáticos, durante a totalidade do percorrido, sobre todo entre os parques de asistencia e presaídas. A sanción por incumprimento da normativa de seguridade **conleva exclusión**, en aras de protexer ao público, oficiais, e aos outros participantes; con independencia de que o Colexio de Comisarios Deportivos de traslado, en acta ao efecto, o Tribunal Galego de Apelación da Federación Galega de Automobilismo para depuralas responsabilidades disciplinarias a que houber lugar.

#### **ARTIGO 23.- NORMATIVA DE OBRIGADO CUMPRIMENTO.**

Ante a proliferación interesada, dalgúns equipos de competición, que ó **avariarse ou sinistrarse nun treito cronometrado interrompen intencionadamente a carreira, para ser evacuados pola organización egoistamente**; que conleva un prexuízo claro para o resto dos participantes o ter que neutralizalo treito. Por acordo de Xunta Directiva-Comisión Delegada obrigarase os Colexios de Comisarios Deportivos da confección dun informe sobre a anulación de cada treito que aclare o grado de implicación de cada equipo, na anulación do mesmo, **o que aperturará un expediente que pode ser rigurosamente sancionador**, polo Tribunal Galego de Apelación, tipificada como falta moi grave.

#### **ARTIGO 24.- NORMATIVA DE OBRIGADO CUMPRIMENTO SOBRE AS "CHICANS" EN MONTAÑA E RALLYMIX.**

Ante a solicitude de instalación de "chicans" con diferentes materiais e formas; a Comisión de Seguridade e a Comisión Executiva da Federación Galega de Automobilismo informan:

- 1.- Para instalar unha "chicane" en calquera subida ou rallymix tense que solicitar con anterioridade, a da presentación da aprobación do regulamento particular da proba, á Secretaría da Federación Galega de Automobilismo por escrito.
- 2.- Terase que aportar á Federación Galega de Automobilismo plano con medidas e material a utilizar "new jersey plástico" (obrigatorio). Só se encherán, como máximo, ata cinco centímetros de auga desde o chan (obrigatorio).
- 3.- Tódalas "chicans" téñense que dotar de catro barreiras (dúas no lado dereito e dúas no lado esquerdo),



estando prohibidas as "chicans" de tres portas a tódolos efectos de utilización e de aprobación.

4.- O Delegado de Seguridade, da Federación Galega de Automobilismo, visitará o lugar, acompañado de membros da entidade organizadora, e emitirá un informe que será vinculante para a aprobación ou denegación de cada "chicane" en cuestión, así como o regulamento particular da proba.

5.- A separación das "new jersey" dependerá da recta anterior, posterior, e da velocidade de chegada a primeira "new jersey".

6.- Cada "chincane" terá que ter dous oficiais (OD), debidamente licenciados, para velar polo correcto uso, reposición, e penalización por movemento ou derribo. Terá que figurar no regulamento particular da proba a penalización. Exemplo: 10 segundos por desprazar, mover, derrubar, ou tirar cada barreira de "new jersey"; con informe por escrito do Comisario OD (aportaráselle folla tipo de penalizacións individualizada para cada posible infractor) ó Colexio de Comisarios Deportivos.

7.- Os Comisarios (OD), e as "chicans" terán que estar debidamente reflexados no regulamento particular de cada proba a aprobar pola Secretaría da Federación Galega de Automobilismo.

8.- Na especialidade de Rallyes de Asfalto (Campionato de Galicia) prohíbese a súa utilización; inclusive nos treitos espectáculo si os houbera.

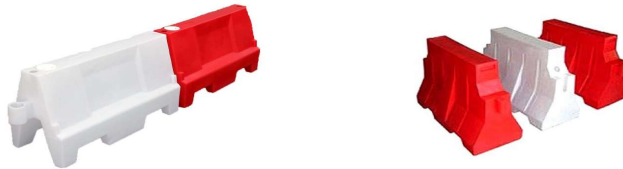

#### **ARTIGO 25.-ANEXO II.**

Acordouse para a tempada 2023 o contrato dos servizos de control dos tempos, servidor, programas e publicacións "en liña" dos Campionatos de Rallyes, Montaña, e Rallymix coa empresa German Morais Hoo-París, S.L. (GMHP), con C.I.F. número B67647834, e con domicilio en Rúa Pepe García Fajardo, 14, porta 18 de Las Palmas de Gran Canaria (35.012); con cargo a cada organizador. Asimesmo cada organizador costeará a mantención e aloxamento dun informático da empresa German Morais Hoo-París, S.L. (GMHP). Os prezos acordados serán publicados na web da Federación Galega de Automobilismo.

- Os organizadores se comprometen a situar os controis ou cronometraxes onde exista cobertura telefónica de datos.

De non existir cobertura ou coberturas, de teléfono o organizador contratará os postes repetidores necesarios para a eficacia dos tempos "En liña".

- Os equipos de cronometraxe, teléfonos, coas súas tarxetas, para controis de saída, chegada e horarios, así como os elementos de alimentación, cables, necesarios serán achegados pola Federación Galega de Automobilismo, a cada organizador, para que os poña ao dispor da empresa GMHP.

- Obrigarase, a cada organizador, a nomear un "Xefe de Cronometraxe", cualificado, que estará a disposición e en contacto directo co técnico presencial de GMHP e co técnico en base no servidor de Canarias, para liquidar, corrixir, ou actualizar calquera incidencia ou incidencias durante a celebración da proba ou evento deportivo.

- A empresa GMHP comprométese a publicar tempos intermedios, en Rallyes, Montaña e Rallymix, ao ser obrigatorio a instalación de localizadores-GPS, incluído o alugueiro en cada prezo de inscrición-proba.



## RECURSOS SANITARIOS PRESENTES NAS PROBAS DEPORTIVAS AUTORIZADAS POLA FEDERACIÓN GALEGA DE AUTOMOBILISMO

Co fin de salvagardalos intereses médicos e sanitarios de tódolos participantes así como dos siareiros, será de obrigado cumprimento que o organizador de calquera proba deportiva autorizada pola Federación Galega de Automobilismo, dispoña dunha serie de recursos médicos de urxencia que garantan unha correcta asistencia médica e evacuación do lesionado. Para iso a Comisión Médica da Federación Galega de Automobilismo estima que os recursos mínimos tanto humanos como materiais necesarios serán os que se detallan a continuación:

### PROBA DEPORTIVA

#### RALLYE. RECURSOS MÉDICOS E SANITARIOS:

SAÍDA DE CADA TREITO:

1-VEHÍCULO "R"

1-AMBULANCIA SVA (UVI - MOVIL) Cumprindo normativa vixente segundo decreto autonómico 11/2011 do 20 de xaneiro.

1 - AMBULANCIA SVB (ASISTENCIAL) Cumprindo normativa vixente segundo decreto autonómico 11/2011 do 20 de xaneiro.

SI O TREITO SUPERASE OS 12 KM, ESTABLECERASE UN PUNTO MEDIO CON:

1 - AMBULANCIA SVA (MEDICALIZADA) Cumprindo normativa vixente segundo decreto autonómico 11/2011 do 20 de xaneiro.

RECOMÉNDASE DISPOR DUNHA AMBULANCIA SVB (ASISTENCIAL) Cumprindo normativa vixente segundo decreto autonómico 11/2011 do 20 de xaneiro, NO PARQUE DE TRABALLO.

RECOMÉNDASE DISPOR DUN MÉDICO a maiores en cada treito para evacuación de feridos.

#### RALLYMIX. RECURSOS MÉDICOS E SANITARIOS:

SAÍDA DE TREITO:

1-VEHÍCULO "R"

1-AMBULANCIA SVA (UVI - MOVIL) Cumprindo normativa vixente segundo decreto autonómico 11/2011 do 20 de xaneiro.

1 - AMBULANCIA SVB (ASISTENCIAL) Cumprindo normativa vixente segundo decreto autonómico 11/2011 do 20 de xaneiro.

PUNTO MEDIO:

1 - AMBULANCIA SVA (UVI - MOVIL) Cumprindo normativa vixente segundo decreto autonómico 11/2011 do 20 de xaneiro.

#### MONTAÑA. RECURSOS MÉDICOS E SANITARIOS:

SAÍDA DE TREITO:

1-VEHÍCULO "R"

1-AMBULANCIA SVA (UVI - MOVIL) Cumprindo normativa vixente segundo decreto autonómico 11/2011 do 20 de xaneiro.

1 - AMBULANCIA SVB (ASISTENCIAL) Cumprindo normativa vixente segundo decreto autonómico 11/2011 do 20 de xaneiro.

#### AUTOCROSS. RECURSOS MÉDICOS E SANITARIOS:

NO CIRCUITO

1-VEHÍCULO "R"

1-AMBULANCIA SVA (UVI - MOVIL) Cumprindo normativa vixente segundo decreto autonómico 11/2011 do 20 de xaneiro.





1 - AMBULANCIA SVB (ASISTENCIAL) Cumprindo normativa vixente segundo decreto autonómico 11/2011 do 20 de xaneiro.

**KARTING. RECURSOS MÉDICOS E SANITARIOS:** NO CIRCUITO. 1-AMBULANCIA SVA (UVI - MOVIL) Cumprindo normativa vixente segundo decreto autonómico 11/2011 do 20 de xaneiro. MEDICO E D.U.E.

**SLALOM. RECURSOS MÉDICOS E SANITARIOS:** NO CIRCUITO. 1-AMBULANCIA SVA (UVI - MOVIL) Cumprindo normativa vixente segundo decreto autonómico 11/2011 do 20 de xaneiro. MEDICO E D.U.E.



## SINALAMENTO DOS CONTROIS NOS RALLYES

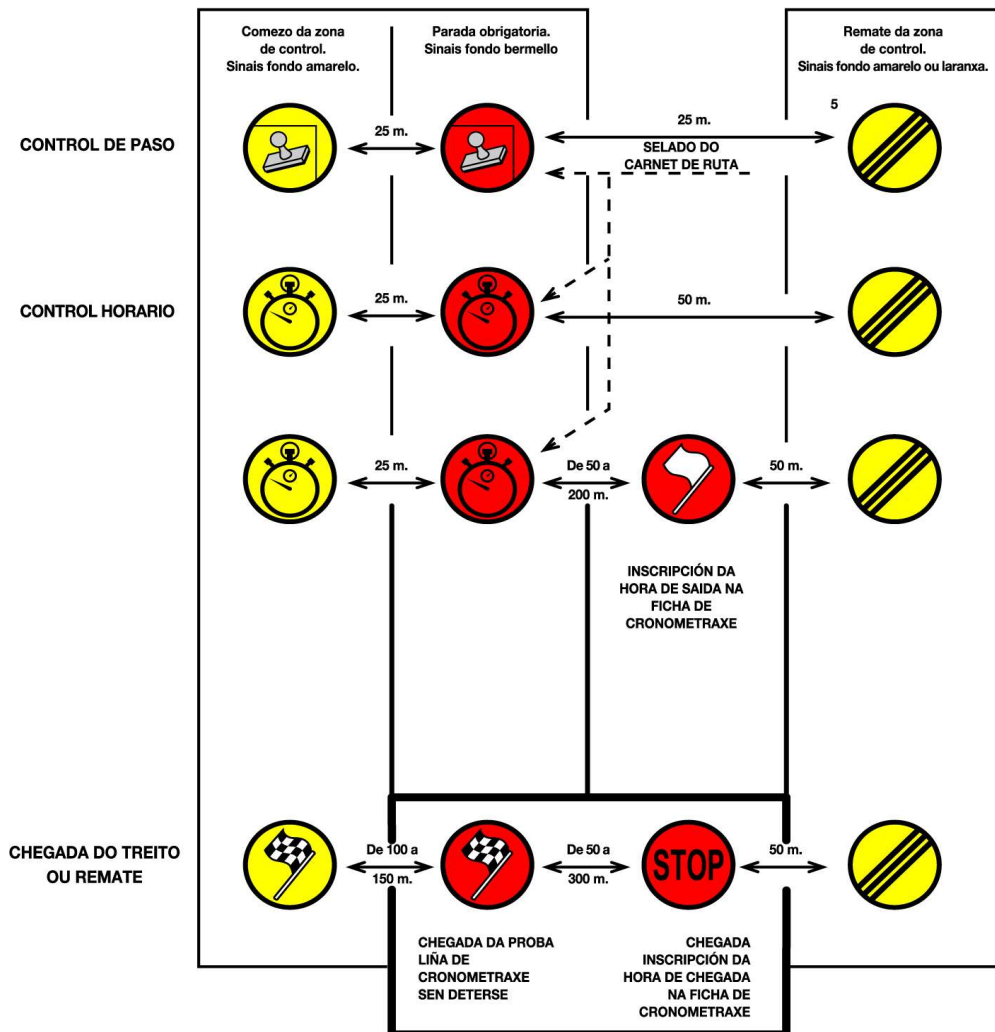

COLOCACIÓN DAS SINAIS  
(Diametro das Sinaís 60 cm. aprox.)

NIN SE PERMITEN REPARACIÓNS NIN ASISTENCIA NA ZONA DE CONTROL

Pancarta tipo FIA-F.G.A. normalizada terá unhas dimensións mínimas de:  
A figura da sinalización terá un mínimo de 60 cm. de diámetro.



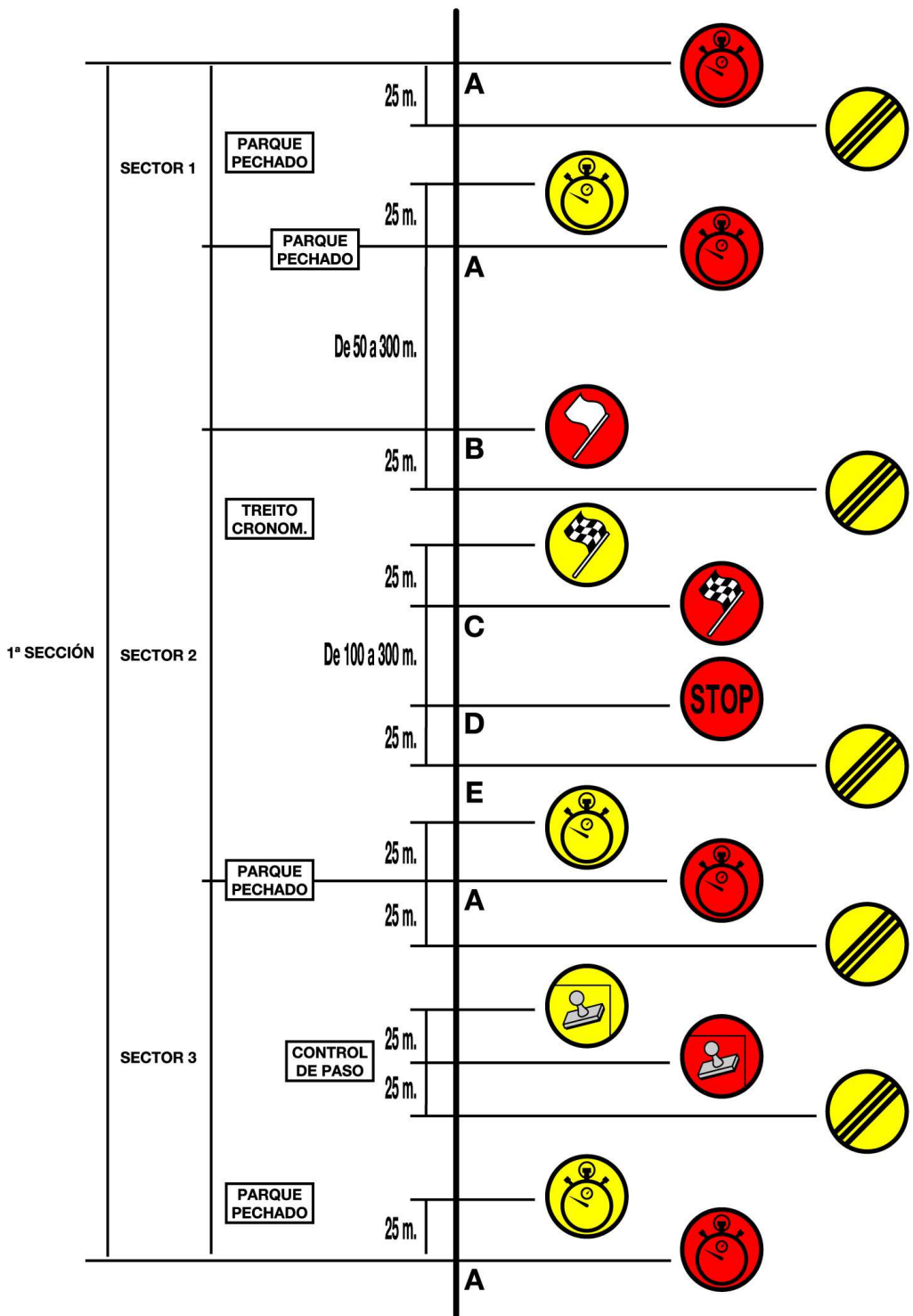

## INFORMACIÓN TÉCNICA INSTALACIÓN CORRECTA DUN DESCONECTADOR QUE CORTE TÓDOLOS

Si se empregara un desconectador do tipo que xeralmente encóntrase nos comercios montado en serie, o que ocurriría é que ó desconectar co motor en marcha ou ben que se deteriore os díodos do alternador debido á alta tensión que reciben ó separa-la batería ou que o circuíto de ignición (encendido) se autoalimente directamente do circuíto de carga do alternador, conseguindo con elo que o motor non se pare e ademais que se deteriore o sistema electrónico do encendido.

Así pois é necesario que no momento en que se desconecte a batería, a alimentación positiva desde o alternador se pase a masa a través dunha resistencia e se desconecte tamén o sistema de encendido.

Esto conséguese con desconectores especialmente concebidos para a competición (exemplo: Auolec BD-1) que constan de tres xogos de contactos, os cales se detallan a continuación:

1º.- Xogo de contactos que desconectan a batería (Cable principal de alto amperaxe).

2º.- Xogo de contactos que cortan a corrente do sistema de encendido, para que así non poda seguir autoalimentándose coa corrente suministrada polo alternador ó circuíto eléctrico, conseguindo con elo que se pare o motor e que non se deteriore os compoñentes electrónicos do sistema.

3º.- Xogo de contactos que conectan unha resistencia de 3 Ohmios (40Wattios) do circuíto de carga a masa, conseguindo así unha carga sobre o circuíto do alternador para que non se deteriore os díodos do mesmo.

### ESQUEMA DE FUNCIONAMIENTO

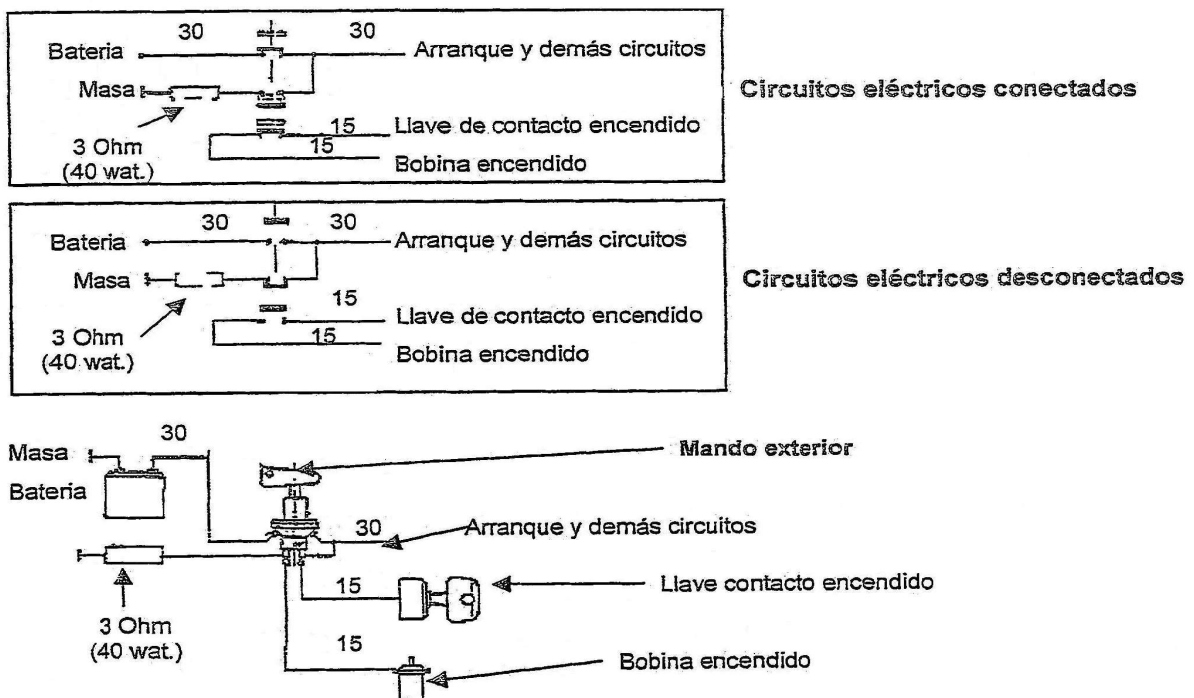

**ESQUEMA DE MONTAXE E INSTALACIÓN DO SISTEMA DE EXTINCIÓN SEGUNDO AS NORMAS F.I.A.-F.G. DE A.**

En repetidas ocasións nas verificacións técnicas das probas, preséntanse vehículos coas bombonas dos extintores cambiadas de posición, é dicir, a que debería operar no habitáculo, faino no motor e viceversa a outra.

Por elo recoméndase ós COMISARIOS TÉCNICOS observen o esquema de montaxe e instalación que a continuación se detalla:

\* Ver Anexo "J" Art. 253.7.3.4.

A cantidade de produto extintor, varía segundo o tipo de axente utilizado.

**(A)** 2,5 kgs produto extintor motor e habitáculo.

Extintores (NoCO2)

Disparo simultaneo  
Mando accesible interior e exterior (BCF) Art. 14.1

Arco de seguridade: detrás asento      Obrigatorio. Art. 15

**(B)** Extintor de pó A-B-C, manual, de 6 kg. mínimo, con axente propulsor N2 a 15Kgs. cm2.

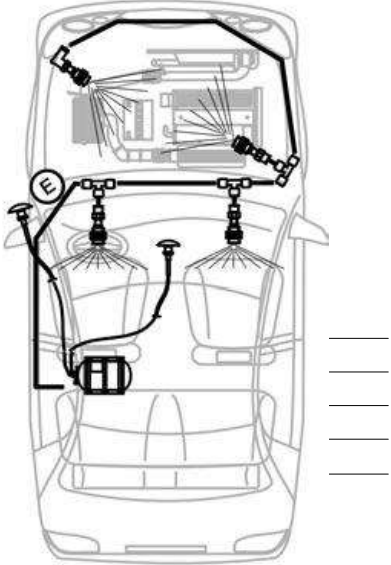



**DRAWING 24**

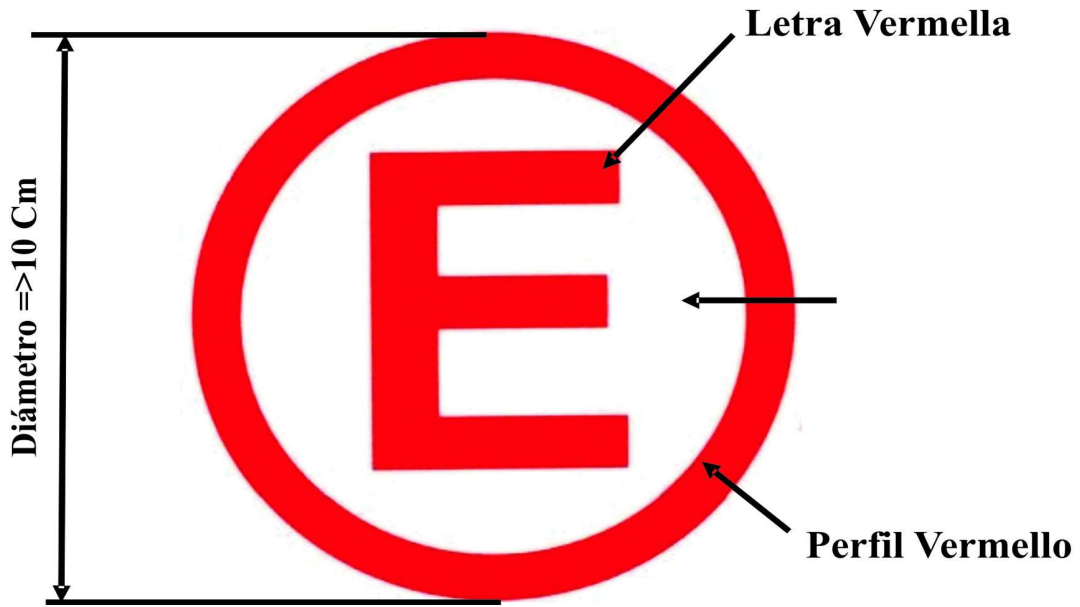

**DRAWING 25**

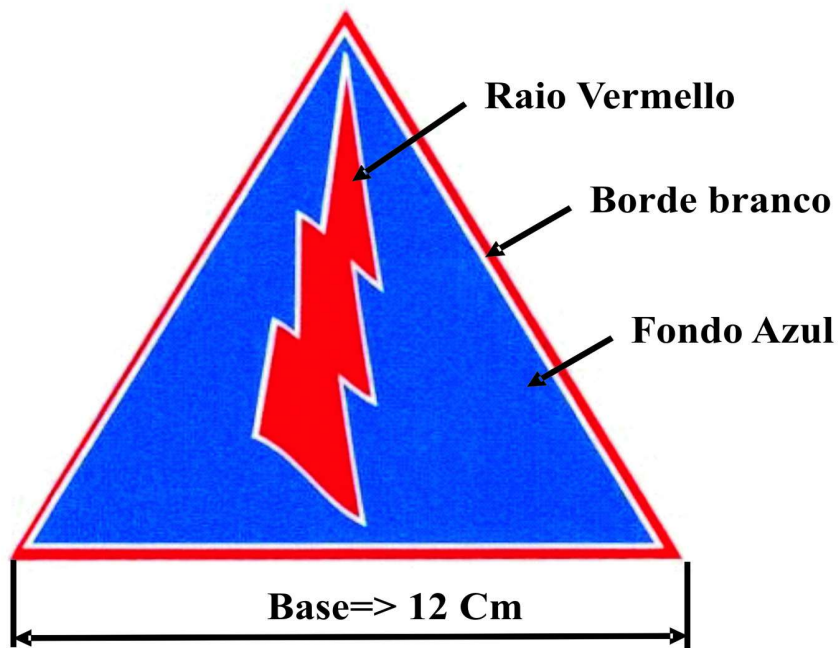

**NORMA HANS PARA TÓDOLOS CAMPIONATOS DE GALICIA DE AUTOMOBILISMO.**

Tódolos pilotos participantes nos campionatos Galegos, exceptuando Slalom, Karting e Todoterreo, deberán usar obrigatoriamente un HANS homologado pola FIA ou a FGA. O Collarín soporte de casco con forma anatómica posterior, ideado para minimizar o impacto da forza centrífuga nas curvas no caso de impacto contra as lesións cervicais. Realizado con espuma de alta densidade e forrado en Nomex III. O HANS (Head And Neck Support) É un retedor de cabeza moi eficaz para que, no caso de choque ou forte deceleración, minimícese os efectos do accidente evitando a maior parte das lesións cervicais que se producían habitualmente. Está constituído: o Polo HANS. o Os ancoraxes dos tirantes no casco. (clips) o Os tirantes. o Casco especialmente fabricado e homologado. Homologación e validez : HANS: Debe estar homologado segundo norma FIA 8858-2002. Todos estos fabricantes, móstranse nunha lista (lista FIA 29) publicada pola FIA na súa Web [www.fia.com](http://www.fia.com). Os fabricantes ofrecen moitas posibilidades para que se poidan adaptar a morfoloxía e especialidade de todos os concursantes. TIRANTES: Acompañan ó HANS e veñen suxeitos o mesmo. Engánchase a uns insertos (clips) laterais do casco, que debe estar preparado para a súa utilización co HANS. INSERTOS (CLIPS): Pódense dar dúas posibilidades nos cascos homologados para HANS: A. Poden vir cos orificios dos clips practicados. B. Non presentar eses orificios polo que teñen que practicárselos posteriormente. 1. No primeiro caso, só se teñen que fixar os clips nos orificios, operación que deberá levarse a cabo polo distribuidor, tendo en conta a posición que deben levar para poder enganchar con seguridade os tirantes (fig. 2. No segundo caso, a súa situación exacta no casco e a súa execución, debe ser obrigatoriamente levada a cabo por un distribuidor local do fabricante do casco, que como garantía pondrá una contraseña no clip. Sen ela non será considerado conforme nunha verificación por parte dos Comisarios Técnicos. Non se permite a utilización de collaríns cervicais, a excepción dos campionatos de Slalom, Karting e Todoterreo, onde se obriga ou permite o seu uso.

